



DLM 4600

DLM 5100

DLM 5300

GASOLINE POWER LAWN MOWER

Manual de Instrucciones

Manual do usuario

Owner's manual



Español



Atención

- Antes de usar nuestro cortacésped, por favor lea este manual cuidadosamente para saber cómo usar correctamente esta unidad.
- Tenga este manual a mano.



Índice

1. Información de seguridad
 2. Preparación
 3. Simbología
 4. Uso general y reglas de seguridad
 5. Primeros pasos y montaje
 6. Arrancar el motor
 7. Parar el motor
 8. Trucos de segado
 9. Mantenimiento
 10. Limpieza
 11. Problemas y soluciones
 12. Puesta a punto
 13. Almacenamiento
 14. Medioambiente
-

Descripción	DLM 4600	DLM 5100	DLM 5300
Motor de gasolina	139 C.C.	173 C.C.	200 C.C.
Velocidad del motor.	2800 rpm	3000 rpm	3000 rpm
Anchura de corte	457mm	500.2 mm	530 mm
Altura de corte regulable	25-75mm	25-75mm	25-75mm
Capacidad de bolsa de recogida de césped	60L	60L	70L
Nivel de presión del sonido	82.7 dB(A) (K=2.5)	83.4dB(A) (K=2.5)	83.6 dB(A) K=3 dB(A)
Nivel de potencia del sonido	95.8 dB(A) (K=0.5)	95.6 dB(A) (K=0.44)	
Nivel de potencia de sonido garantizado	96 dB (A)	98 dB (A)	98 dB(A) K=3 dB(A)

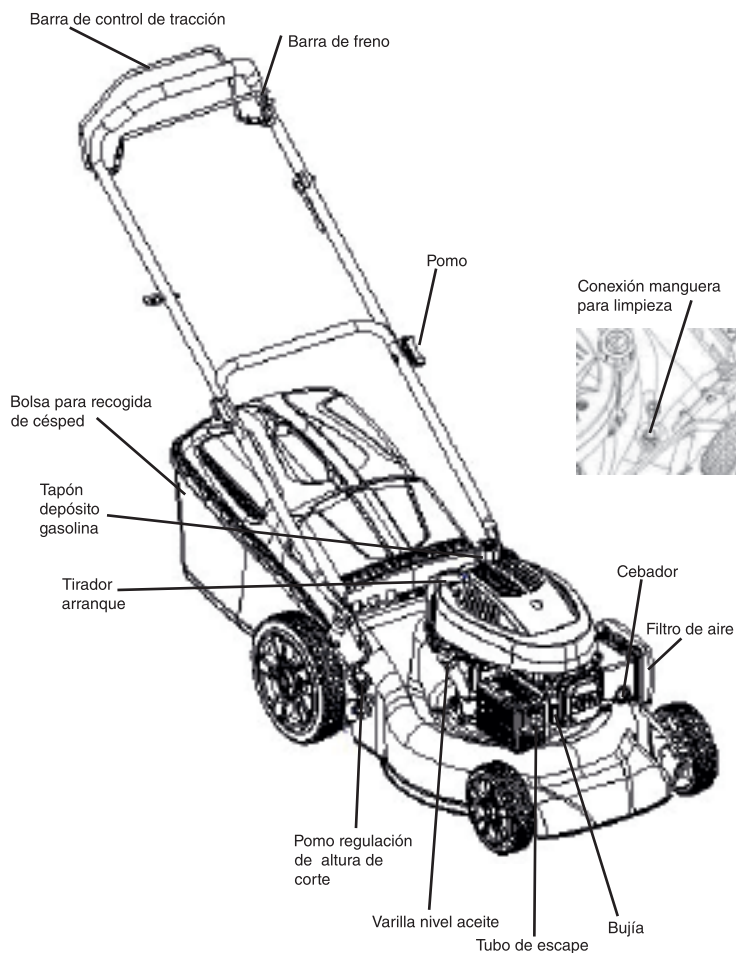

Gracias por adquirir nuestro cortacésped. Este manual contiene información sobre el uso y el mantenimiento del cortacésped, que está basada en la información más reciente sobre el producto disponible en el momento de su aprobación para su impresión. Nos reservamos el derecho a realizar cualquier cambio sin notificación previa y sin incurrir en cualquier obligación posterior.

Este manual debe considerarse como una parte permanente del cortacésped, que la debe acompañar si es revendida o prestada.

1. INFORMACIÓN DE SEGURIDAD

La seguridad es tan importante para usted como para los demás. Hemos detallado la información de seguridad más relevante tanto en el manual como en la máquina. Por favor, léala cuidadosamente.

Esta información sobre seguridad le avisa de que existe un peligro potencial para usted así como para los demás. Las palabras clave están marcadas con un “!” situado delante de la información a destacar. Estas palabras son “Danger, Warning, Attention”/ “Peligro, Aviso, Atención”.

	DANGER / PELIGRO Si usted no sigue las indicaciones contenidas en este manual, puede sufrir serias lesiones e incluso la muerte.
	WARNING / ADVERTENCIA Indica la posibilidad de lesiones personales o daños al equipo si no sigue las instrucciones.
	ATTENTION / ATENCIÓN Si usted no sigue las indicaciones contenidas en este manual puede dañar la máquina o sufrir lesiones.

Prevención de daños

	Verá otra importante información marcada con “ATENCIÓN”: ATENCIÓN: Si usted no sigue las indicaciones contenidas en este manual, puede dañar la máquina.
--	--

Prevención y seguridad



Si usa el cortacésped siguiendo las indicaciones contenidas en este manual, ésta funcionará de manera segura y sin problemas. Antes de usar el cortacésped, por favor, lea este manual cuidadosamente. Ya que de lo contrario puede que sufra alguna lesión o dañe la máquina.



! IMPORTANTE Si los sellos de advertencia se encuentran sucios o con escasa legibilidad, debe ponerse en contacto con el distribuidor que le vendió el producto a fin de colocar nuevos precintos y nueva(s) junta(s) en el lugar deseado(s).

! PELIGRO No realice modificaciones en la máquina. Cualquier alteración o modificación realizada en la máquina invalidará la garantía del producto.

2. PREPARACIÓN

Preparación

- Lea las instrucciones cuidadosamente. Familiarícese con los controles y con el uso del equipo.
- Nunca deje que los niños o personas desconocedoras de estas instrucciones usen este corta césped. La edad de uso puede estar regulada por leyes locales.
- Nunca corte el césped mientras haya gente presente o cera, en especial niños o animales.
- Tenga presente que el responsable de cualquier accidente o daño a otra persona o a la propiedad es del operario o la del usuario.
- Cuando este cortando el césped, lleve siempre calzado de seguridad y pantalones largos. No use el equipo descalzo o con sandalias.
- Revise la zona donde va a estar trabajando con el equipo en profundidad y retire cualquier objeto que pueda ser lanzado por la máquina.
- **! ADVERTENCIA:** El carburante es altamente inflamable.
- Almacene el carburante en contenedores



Español

Manual de usuario

- específicamente diseñados para este uso.
- Llene el depósito solo en exterior y no fume mientras está repostando.
- Añada carburante antes de arrancar el motor. Nunca quite el tapón del depósito de carburante mientras el motor este en funcionamiento o cuando el motor este caliente.
- No arranque el motor si ha derramado algo de carburante; aleje la máquina de lugar donde haya vertido el carburante y evite acercarse a cualquier fuente de calor que pudiese hacerla explotar; manténgase alejado hasta que todos los vapores haya disipado.
- Sustituya todos los tapones de carburante tanto el de la máquina como el de los contenedores si no cierran bien.
- Cambie el silenciador se está defectuoso.
- Antes de úsala, realice una inspección visual de las hojas, los pernos y compruebe que las cuchillas que la componen no estén desgastadas o dañadas. Sustituya las cuchillas que estén dañadas o desgastadas y compruebe que los pernos estén en su lugar para un buen equilibrado.

Uso

- a) No encienda el motor en lugares cerrados donde los gases de monóxido de carbono pueden acumularse.
- b) Segué el césped con buena luz del día o con buena luz artificial.
- c) Cuando sea posible, evite usar el equipo con el césped húmedo.
- d) Mantenga los pies bien pegados al suelo cuando este segando en pendiente.
- e) Camíne, nunca corra.
- f) Para maquinaria rotatoria rodada, segué al cruzado cuando este sobre una pendiente, nunca hacia arriba y abajo.
- g) Extreme las precauciones cuando cambie de dirección sobre una pendiente.
- h) No corte el césped en pendientes demasiado pronunciadas.
- i) Extreme la precaución cuando vaya hacia atrás o tire de la corta césped hacia usted.
- j) Pare el motor si tiene que ladear el corta césped o cuando vaya a pasar sobre otro tipo de superficie que no sea hierba o cuando vaya a transportarlo de un lugar a otro para trabajar con él.
- k) Nunca use el corta césped con protecciones defectuosas o sin los dispositivos de seguridad colocados, como por ejemplo: los deflectores o el recogedor para el césped cortado.
- l) No cambie los parámetros de uso del motor o aumente las revoluciones del motor.
- m) Desengrane la hoja y el embrague motor antes de arrancar el motor.
- n) Arranque el motor manualmente o mediante el motor de arranque cuidadosamente como se indica y con los pies bien alejados de las hojas.
- o) No incline el corta césped cuando arranque el motor manualmente o eléctricamente, al menos que sea estrictamente necesario para arrancarla. En este caso, no la incline más de lo que sea absolutamente necesario e incline solo la parte que está alejada del operario.
- p) No arranque el motor cuando este de pie delante de la boca de expulsión.
- q) No coloque las manos o los pies debajo de la parte rotatoria. Manténgase a distancia de la boca de descarga en todo momento.
- r) Nunca levante o transporte el corta césped con el motor encendido.
- s) Pare el motor y desconecte la bujía antes de quitar cualquier cosa que bloquee o cegué la máquina y:
 - Antes de realizar cualquier comprobación, limpieza o reparación del corta césped.
 - Después de golpear cualquier objeto que requiera inspeccionar el corta césped por si tuviera algún daño o necesitase alguna reparación y antes de retomar el trabajo.
 - Si el corta césped empieza a vibrar de forma anormal, compruébelo inmediatamente.
- t) Detenga el motor:
 - Siempre que se aleje del corta césped.
 - Antes de repostar.
- u) Reduzca la velocidad del motor cuando vaya a apagarlo y si el motor viene equipado con una válvula de auto apagado, cierre la llave de paso del carburante una vez haya terminado de segar..

Mantenimiento y almacenamiento

- Mantenga todas las tuercas, pernos y tornillos bien apretados para asegurarse de que el equipo está en perfectas condiciones de uso.
- Nunca guarde el equipo con combustible dentro del depósito de carburante y en lugares donde los vapores del carburante puedan ponerse en contacto con una llama o una chispa.
- Deje que el motor se enfríe antes de guardarlo en un lugar cerrado.
- Para evitar un incendio, mantenga el motor, el escape, la batería y el carburante almacenados en un lugar libre de hierba, hojas o donde haya mucha grasa o aceite.
- Por seguridad, sustituya todos aquellos componentes que estén dañados o desgastados.
- Si tiene que vaciar el depósito de carburante, hágalo fuera al aire libre.

3. SIMBOLOGÍA

Los siguientes símbolos pueden encontrarse repartidos por la máquina y están para recordarle que ha de tener cuidado y prestar atención a ciertas cosas durante su uso. Estos símbolos significan:

	Lea el manual de usuario
	PELIGRO: Cuchillas rotatorias, mantenga las manos y los pies alejados durante su uso.
	PELIGRO: Mantenga las manos y los pies alejados cuando la máquina este en funcionamiento.
	Peligro – cuchillas rotativas. Mantenga las manos y pies lejos de las piezas afiladas. Mantenga las manos alejadas de las hojas de corte y no toque las hojas al arrancar o utilizar la unidad.

	PELIGRO: No trabaje con la máquina en pendientes pronunciadas.
	AVISO: Pare la máquina y retire los objetos que puedan salir despedidos.
	AVISO: Mantenga a la gente a una razonable distancia de seguridad.

IMPORTANTE: Esta máquina es capaz de amputar manos y pies y de lanzar objetos. De no seguir las siguientes instrucciones y consejos de seguridad podrían sufrir serias lesiones e incluso morir.

⚠ AVISO: Para evitar que arranque accidentalmente cuando vaya a transportarla, ajustarla o realizar cualquier reparación, desconecte siempre la bujía.

⚠ AVISO: Los componentes de algunos gases de combustión, y algunos componentes de vehículos contienen o emiten elementos químicos que sabemos producen cáncer, malformaciones o problemas de reproducción.

⚠ PRECAUCIÓN: El escape y otras partes del motor llegan a calentarse mucho mientras se trabaja y permanecen calientes después de que el motor se haya parado. Para evitar quemaduras graves por contacto, manténgase alejado de estas zonas calientes.

4. USO GENERAL Y REGLAS DE SEGURIDAD

- Lea las instrucciones cuidadosamente. Familiarícese con los controles y haga un buen uso del equipo.
- No ponga las manos o los pies cerca o debajo de las partes giratorias. Manténgase a distancia de la boca de expulsión en todo momento.
- Deje solo a personas responsables y a aquellas que estén familiarizadas con las instrucciones de uso trabajar con esta máquina.



Español

Manual de usuario

CORTACÉSPED DLM4600 - DLM5100 - DLM5300

- Inspeccione en profundidad aquellas zonas donde vaya a usar el equipo y quite todos los objetos que puedan ser lanzados por la máquina.
- Nunca corte el césped cuando haya gente cerca, en especial niños y animales de compañía.
- Mientras este segando, lleve siempre calzado apropiado y pantalones largos. No use esta máquina con los pies descalzos o llevando sandalias.
- No tire del corta césped hacia atrás al menos que sea estrictamente necesario. Siempre mire al suelo y detrás antes y mientras sega hacia atrás.
- Nunca use el corta césped con protecciones defectuosas o sin los dispositivos de seguridad, por ejemplo: los deflectores y el depósito para el césped.
- Use solo accesorios aprobados por el fabricante.
- Pare el motor (las cuchillas) cuando vaya a cruzar una zona con gravilla, aceras, o caminos, etc.
- Pare el motor y desconecte la bujía :
 - Antes de despejar un atasco o cuando se ceguó la máquina.
 - Antes de hacer comprobaciones, limpiarla o de reparar el corta césped.
 - Después de golpear algún objeto extraño, inspecciones el corta césped por si hubiera algún daño y haga las reparaciones necesarias antes de arrancarla y trabajar con el corta césped.
 - Si el corta césped vibra de forma extraña (compruébelo inmediatamente)
- Apague el motor y espere hasta que la hoja se haya detenido completamente antes de quitar el recoge hierbas.
- Segue solamente con luz del día o con buena luz artificial.
- No use la máquina si está bajo la influencia del alcohol o de drogas.
- Nunca use la máquina con la hierba húmeda. El poco agarre puede hacerle resbalar. Manténgase firmemente agarrado al manillar y camine, nunca corra.
- Desenganche el mecanismo de auto propulsión antes de arrancar el motor.
- Cambie el silencios si está defectuoso
- Lleve gafas de protección que tengan protección lateral cuando esté trabajando con la máquina.
- Quite los objetos que haya en su camino como: rocas, rama, etc.
- Tenga cuidado con los agujeros, los montículos, y hierbas altas ya que puede ocultar obstáculos.
- No corte cerca de cortados, cunetas o salidas. El operario puede perder pie o el equilibrio.
- No segue en pendientes excesivamente inclinadas.
- Tenga en cuenta que el operario o el usuario es responsable de cualquier accidente que pudiesen producir a terceros o a la propiedad.
- Este atento y apague la máquina si hay algún niño dentro de la zona de trabajo.
- Si es una máquina rotatoria con ruedas corte el césped en sentido transversal a la colina, nunca hacia arriba o hacia abajo.
- Nunca deje que los niños o gente no familiarizada con estas instrucciones use el corta césped. Las leyes locales puede restringir la edad del operario.
- **⚠ ADVERTENCIA:** La gasolina es altamente inflamable.
 - Almacene el carburante en depósitos específicamente diseñados para este uso.
 - Llene el depósito solamente en el exterior y no fume mientras lo hace.
 - Rellene antes de empezar a usar la máquina. Nunca quite el tapón del depósito de carburante o añada carburante mientras el motor este en marcha o cuando el motor este caliente.
 - No intente arrancar el motor si derrama algo de carburante sino que debe alejarse de la zona del vertido para evitar ser una fuente de ignición y no volver hasta que los vapores se hayan disipado.
 - Sustituya todos los depósitos y los tapones de carburante que no cierren bien.
- Antes de usar, realice una inspección visual de las cuchillas, pernos que las sujetan y los elementos de montaje, comprobando que no están desgastados o dañados. Sustituya cualquier cuchilla desgastada o dañada y sus pernos para preservar el buen balance

- de las hojas.
- Nunca manipule los dispositivos de seguridad. Compruebe su buen funcionamiento regularmente
- Mantenga la máquina libre de hierba, hojas o cualquier otro desecho que pueda haberse acumulado. Limpie cualquier vertido de aceite o carburante. Deje que la máquina se enfríe antes de guardarla.
- Extreme la precaución cuando cambie de dirección en una pendiente.
- Nunca intente regular la altura de la ruedas cuando el motor este en funcionamiento.
- Los colectores de hierba se desgastan, se dañan y se deterioran lo que puede exponer algunas partes móviles y permitir que salgan objetos despedidos. Compruebe frecuentemente estos componentes y cuando sea necesario cámbielos por unos recomendados por el fabricante.
- Las cuchillas de la segadora están afiladas y puede cortar. Envuelva las cuchillas o lleve guantes gruesos o extreme la precaución cuando vaya a revisarlas.
- No cambie los parámetros del motor o aumente la velocidad del motor.
- Extreme la precaución cuando vaya hacia atrás o cuando tire del corta césped hacia usted.
- Detenga las hojas si tiene que inclinar el corta césped para transportarlo o cuando vaya a cruzar por otra superficie que no sea hierba o cuando vaya a llevarla de una zona a otra de segado.
- Desengrane la hoja y el embrague de transmisión antes de arrancar el motor.
- Arranque el motor o encienda el motor cuidadosamente y según estas instrucciones y con los pies bien alejados de las cuchillas.
- No incline el corta césped una vez haya arrancado el motor o lo haya puesto en marcha, al menos que el tenga que hacerlo para arrancar el corta césped. En este caso, no lo incline más de lo que sea estrictamente necesario y levante solo la parte que este alejada del operario.
- No arranque el motor cuando este delante de la boca de descarga.
- Nunca levante o transporte el corta césped con el motor en marcha.
- Reduzca la velocidad del motor mientras lo

apaga; si el motor viene equipado con una válvula de cierre, gire la llave de paso al finalizar el trabajo. Vaya despacio cuando use un asiento acoplado.

5. PRIMEROS PASOS Y MONTAJE

⚠ AVISO.

Lea estas instrucciones y este manual completamente antes de intentar montar o de usar su nuevo corta césped.

⚠ IMPORTANTE: El corta césped se envía SIN ACEITE O SIN CARBURANTE en el motor. Su nuevo corta césped ha sido montado y testado en nuestra fábrica.

SAQUE EL CORTA CÉSPED DE SU CAJA DE CARTON. Sáquela rodando de la caja de cartón y compruebe detenidamente que no queda ningún elemento suelto dentro de ella.

INSTALACIÓN Y UNIONES. Su corta césped fue enviado listo para ser usado con una bolsa colectora trasera.

Prepare su corta césped

⚠ IMPORTANTE: Despliegue el manillar cuidadosamente para no pellizcar o dañar los cables de control.

1. Levante el manillar hasta que las sección inferior del manillar se fije en su posición para segar.
2. Quite el acolchado de protección, y suba la sección superior del manillar hasta que encaje dentro de la parte inferior del asa y apriete los dos pomos del manillar.
3. Quite el soporte acolchado del manillar de control del operario
4. Descarga Lateral: por favor instale la cubierta de descarga lateral. (Figura 1) Sólo Kit Mulching: saque la cubierta de descarga lateral (Figura 2)



Fig. 1

Fig.2

Funcionamiento

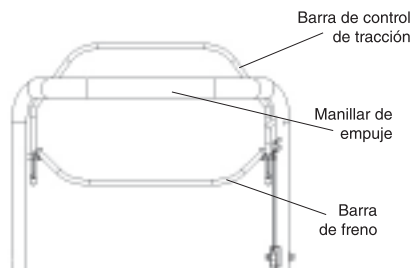

La maneta del freno debe presionarse hasta llegar al manillar para arrancar el motor. Para detener el motor suelte la maneta.

Manillar de arranque. Para arrancar el motor.

Manetas de control. La maneta de control se usa para transmitir movimiento a las hélices y poner el corta césped en movimiento.

Velocidad del motor de su corta césped

La velocidad del motor viene establecida de fábrica para un óptimo funcionamiento. La velocidad no se puede regular.

Elementos de control

- La auto propulsión se controla manteniendo la barra de control del operario, tire hacia abajo hasta que entre en contacto con el manillar y empuje la manivela de control de transmisión hacia delante hasta que haga clic. Ahora suelte la maneta.
- El movimiento hacia delante se detendrá cuando el operario suelte la barra de control. Para detener el movimiento hacia delante sin parar el motor, suelte la barra de control ligeramente hasta que el engranaje se desenganche. Mantenga la barra de control hacia abajo contra el manillar para continuar segando sin la auto propulsión.

Regular la altura de corte

Levante las ruedas para realizar un corte bajo y baje las ruedas para realizar un corte profundo. Regule la altura conforme a sus necesidades. La posición media es en general la mejor para la mayoría de los casos.

Ponga aceite antes de arrancar el motor

Antes y posteriormente a su uso, deberá comprobar el nivel de aceite y si fuera necesario llenarlo hasta el tope con 500ml de aceite para motor SAE 30

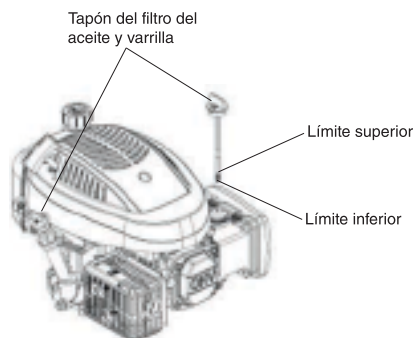

⚠ PRECAUCIÓN: NO LO LLENE DE MÁS con aceite para motor o saldrá mucho humo por el escape o durante el arranque. Para comprobar el nivel:

1. Asegúrese de que el corta césped está sobre una superficie nivelada.
2. Saque la varilla del aceite del caño y compruebe.
3. Introdúzcala y cierre con la varilla.

⚠ IMPORTANTE:

- Compruebe el nivel de aceite antes de cada uso. Añada aceite si fuera necesario. Llene hasta la marca de máximo en la varilla.
- Cambie el aceite después de cada 25 horas de servicio o cada estación. Puede que tenga que cambiar el aceite más a menudo si trabaja en lugares donde haya más polvo. Ver "CAMBIO DEL ACEITE DE MOTOR" en la sección de mantenimiento de este manual.

Llenado con gasolina

- Llene el depósito de carburante hasta la parte inferior del cuello del depósito. No lo llene de más. Use gasolina sin plomo de 95 que esté limpia y sea reciente. No mezcle el aceite con la gasolina. Compre el carburante en cantidades que pueda consumir en el plazo de 30 días para asegurarse que sea

reciente.

⚠ PRECAUCIÓN:

Limpie con un paño cualquier vertido de aceite o carburante. No almacene, derrame o use gasolina cerca de un fuego.

⚠ PRECAUCIÓN:

Los carburantes mezclados con alcohol (llamados gasohol o que usan etanol o metanol puede llevar agua que suele separarse y formar ácidos durante el tiempo de almacenamiento.

Estos gases ácidos puede dañar el sistema de carburación del motor mientras está guardado. Para evitar problemas de motor, se recomienda vaciar el sistema de de carburación antes de almacenarlos durante 30 días o más. Vacíe el depósito de carburante, arranque el motor y déjelo funcionar hasta que el manguito del carburador se vacíe. Use carburante fresco la próxima estación. Para más información, lea las instrucciones de almacenamiento.

Nunca use productos limpiadores con el motor o con el carburador ya que puede dañarlos permanentemente.



6. ARRANCAR EL MOTOR

Para arrancar el motor, primero asegúrese de que tanto la bujía como la máquina tienen suficiente aceite y carburante.

NOTA:

Debido a la capa protectora que tiene el motor, puede que salga un poco de motor al usar

por primera vez este producto y esto debe considerarse como normal. Mantenga la barra de control hacia abajo pegado al manillar y tire del arranque manual con brío. No deje que la cuerda de arranque manual vuelva.

NOTA:

Cuando haga frío, será necesario pulsar el botón del aire del filtro para cebarlo antes de tirar del arranque manual. (Ver fig. 1). Es aconsejable cebarlo con más carburante y aire para que arranque fácilmente. Cuando pulse el cebador, este bombeará carburante directamente al carburador.

Temperatura	Pulsaciones
<0° C	2±3
0° C - 10° C	1±2
10° C - 20° C	0±1
>20° C	0

NOTA:

Cuando haga mucho frío, puede que sea necesario repetir los pasos de arranque.

7. PARAR EL MOTOR

- Para detener el motor, suelte la barra de control del operario.

⚠ ¡ADVERTENCIA! Las hojas continuarán girando durante unos pocos segundos después de haber parado el motor. Desconecte el tapón de la bujía del corta césped si va a ausentarse un momento.

8. TRUCOS DE SEGADO

- En ciertas circunstancias, como cuando el césped está muy alto, puede que tenga que aumentar la altura para cortar haciendo menos esfuerzo y para evitar sobrecargar el motor y para no dejar montones de hierba cortados. Quizás tenga que reducir la velocidad de movimiento o volver a pasarla una segunda vez.
- Cuando sea extremadamente difícil cortarla,

reduzca la anchura del corte, solapando el siguiente corte con el anterior y reduciendo la velocidad de empuje al segar.

- El colector de hierba puede acumular mucha suciedad y esta puede reducir la recogida. Para evitarlo, limpie regularmente con una manguera el recogedor y déjelo secar antes de usarlo de nuevo.
- Mantenga la parte superior del motor y a su alrededor limpio de paja, hierba o briznas de hierba. Esto ayudará a que el aire fluya por el motor y alargue su vida útil.

9. MANTENIMIENTO

⚠ IMPORTANTE: Un mantenimiento cuidadoso y regular es esencial para mantener un nivel de seguridad y para que su máquina funcione bien durante mucho tiempo.

- 1) Mantenga todas las tuercas, pernos y tornillos apretados para asegurarse que su equipo está funcionando en las óptimas condiciones de seguridad.
- 2) Nunca guarde el equipo con carburante dentro del depósito o dentro de un edificio donde los vapores pueda ponerse en contacto con una llama o una chispa o donde haga mucho calor.
- 3) Deje que el motor se enfríe antes de guardarlo en un lugar cerrado.
- 4) Para reducir el riesgo de fuego, mantenga el motor, el escape, la batería y la zona libre de hierba, hojas o grasa. No guarde los contenedores que contengan hierba cortada en la misma habitación.
- 5) Por razones de seguridad, no use el equipo con cualquier componente dañado o desgastado. Sustituya estos elementos y no intente repararlos. Use componentes originales (la cuchillas deben siempre llevar el sello). Aquellos componentes que no sean de la misma calidad, pueden dañar el equipo y suponen un peligro para su seguridad.
- 6) Si tiene que vaciar el depósito de carburante, hágalo con las puertas abierta y cuando el motor este frío.
- 7) Lleve guantes de trabajo gruesos cuando

quite o mote las cuchillas.

- 8) Compruebe el equilibrado de las cuchillas después de afilarlas.
- 9) Compruebe el estado de las protecciones y el del colector de hierba frecuentemente por si estuvieran desgastados o deteriorados.
- 10) Siempre que vaya a usar, transportar o inclinar la máquina, deberá:
 - Llevar guantes de trabajo resistentes.
 - Sujetar la máquina por los lugares que le ofrezcan mejor agarre y por donde sea más seguro, teniendo en cuenta el peso y su distribución.

10. LIMPIEZA

Limpie cuidadosamente la máquina con agua después de cada corte; retire la hierba y el barro acumulado dentro del chasis para evitar que se seque y consecuentemente complique el arranque. Puede que la pintura del interior del chasis se pele con el tiempo debido a la acción abrasiva de la hierba cortada; en este caso, actúe rápidamente comprobándolo con la mano y píntelo con pintura antioxidante para evitar la formación de óxido que terminaría por corroer el metal.

Desmonte la caja de transmisión quitando los tornillos y limpie alrededor de la transmisión y de la correa de transmisión con un cepillo o con un compresor de aire, una o dos veces al año. Una vez cada estación, debería limpiar la correa de transmisión internamente. Quite ambas ruedas y limpie el engranaje de las ruedas y la hierba y suciedad acumulados en las llantas usando un cepillo o un compresor de aire.

Cambio de hojas

Para sustituir la hoja, desatornille y retire el tornillo. Vacíe el depósito de aceite ante de quitar la hoja.

- Reinstálela como se ilustra.
- Apriete el tornillo adecuadamente.
- Apriete con un par de 45 Nm.
- Cuando cambie la hoja, cambie también el

tornillo de la hoja



Cambio de aceite

1. Deje que el motor pierda velocidad y espere hasta que el motor se pare y se haya enfriado ligeramente.
2. Desconecte el cable de la bujía y manténgalo alejado del tape de la bujía.
3. Cuando el motor este todavía templado, quite el tapón del aceite (A) y vierta el aceite en un contenedor.
4. Limpie el tapón del aceite antes de volver a colocarlo.
5. Póngalo a nivel. Quite la varilla del aceite. Añada 0.3L del aceite recomendado lentamente hasta el límite superior de la varilla. No sobrepase el límite.
6. Vuelva a colocar la varilla.

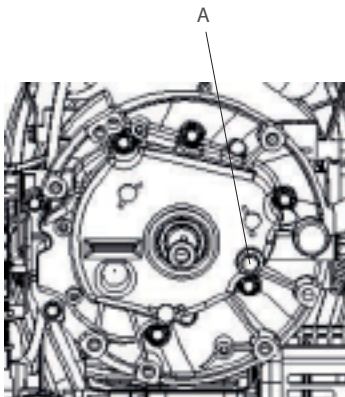

⚠ ¡ADVERTENCIA! Evite el contacto con la piel con aceite usado. Lávese la piel con jabón y agua después del cada cambio de aceite.

⚠ PRECAUCIÓN: El aceite usado es un producto de desecho dañino. Se recomienda

llevarlo a punto de reciclado dentro de un contenedor sellado. No lo tire con el vertido de su casa.

Bujía

Una vez se haya enfriado el motor, quite la bujía y limpie el electrodo con un cepillo de alambre. Use una galga para que la distancia entre electrodos sea de 0,75mm (0.030"). Vuelva a poner la bujía procurando no apretarla en exceso.

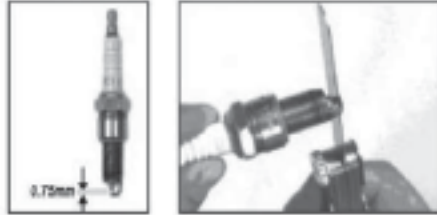

Filtro del aire

Quite la tapa del filtro del aire que está sujeto por unas grapas y saque el filtro de esponja. Para evitar que se meta algo en la toma de aire, cambie el filtro del aire y vuelva a colocar la tapa.

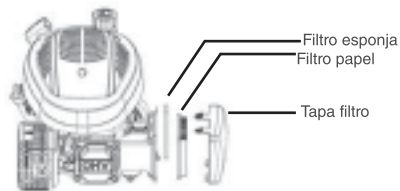

Drenaje del depósito de carburante y del carburador

1. Coloque un contenedor apropiado debajo del carburador y use un embudo para evitar derramarlo.
2. Quite el perno de drenado y coloque la llave de paso en la posición ON.
3. Una vez haya extraído todo el carburante y este dentro del contenedor, vuelva a colocar el perno y la arandela y apriételo bien.



Español

Manual de usuario

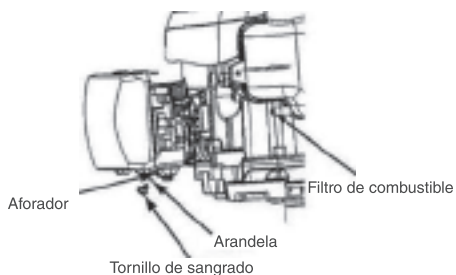

Revisión regular período (4)		Antes de cada uso	Primer mes o 5 horas	Cada 3 meses ó 25 horas	Cada 6 meses ó 50 horas	Cada año ó 100 horas	Cada 2 años ó 250 horas
Artículo	A realizar en cada mes indicado o intervalo de uso, o el que venga primero.						
Aceite del motor	Comprobar	0					
	Cambiar		0		0 (2)		
Filtro del aire	Comprobar	0					
	Cambiar			0			
Bujía	Comprobar ajuste					0	
	Cambiar						0
Pastillas de freno rueda motriz (Tipo A)	Comprobar				0		
Depósito de carburante y filtro	Limpiar					0 (3)	
Manguito carburante	Comprobar	Cada 2 años (reemplazar si es necesario) (3)					
Holgura de válvula	Compruebe y ajuste					0 (3)	
Cámara de combustión	Limpiar	Después de cada 200 horas (3)					



11. PROBLEMAS Y SOLUCIONES

El motor no arranca	Posible causa	Acción
1. Compruebe si hay carburante.	No hay carburante.	Rellene.
	Carburante en mal estado.	Drene el depósito de carburante y el carburador. Rellene con gasolina fresca.
	El motor se ha guardado sin tratar la gasolina o drenarla. Ha repostado con gasolina en mal estado.	
2. Quite e inspeccione la bujía.	La bujía es defectuosa, falla o la distancia entre electrodos es incorrecta.	Cambie la bujía.
	La bujía está impregnada con carburante (el motor está está inundado).	Séquela y vuelva a colocar la bujía.
3. Lleve el motor a un distribuidor autorizado o consulte el manual de la tienda.	El filtro de carburante está cegado, el carburador funciona mal.	Sustituya o repare los componentes defectuosos necesarios.
	El encendido no funciona.	
	Las válvulas están atascadas, etc.	
4. Pulse el cebador.	En condiciones de frío.	Pulse el cebador.
El motor no tiene fuerza	Posible causa	Acción
1. Compruebe el filtro del aire.	Los componentes del filtro del aire están cegados.	Limpie o sustituya los elementos del filtro del aire.
2. Compruebe el carburante.	Carburante en mal estado.	Drene el depósito de carburante y el carburador. Rellene con gasolina fresca.
	El motor se ha guardado sin tratar la gasolina o drenarla. Ha repostado con gasolina en mal estado.	
	El filtro de carburante está cegado, el carburador funciona mal.	Sustituya o repare los componentes defectuosos necesarios.
El encendido no funciona.		
Las válvulas están atascadas, etc.		



Español

Manual de usuario

12. PUESTA A PUNTO

Artículo	Especificaciones	Mantenimiento
Distancia entre electrodos de la bujía.	0.028 - 0.031 in (0.7 - 0.8 mm)	Consulte la página 14.
Holgura de válvula (en frío)	IN: 0.06 ± 0.02 mm EX: 0.08 ± 0.02 mm	Acuda a su proveedor autorizado.
Otras especificaciones.	No es necesario ningún otro ajuste.	

13. ALMACENAMIENTO

La misma gasolina no ha de permanecer el depósito de carburante durante más de un mes. Limpie en profundidad el corta césped y guárdelo en un lugar seco dentro.

14. MEDIOAMBIENTE

Para proteger el medio ambiente, le recomendamos que ponga especial atención a los siguientes puntos:

- Use siempre gasolina sin plomo pura.
- Use siempre un embudo o una lata de gasolina con control de nivel para evitar derramarla cuando este llenado el depósito de carburante.
- No llene el depósito de carburante completamente.
- No exceda el límite marcado con aceite de motor.
- Cuando cambie el aceite, asegúrese de que el aceite usado se recoge. Lleve el aceite a su punto verde.
- No tire el filtro del aceite a la basura. Llévelo a su punto verde.
- Cambie el silencioso se está defectuoso. Cuando realice cualquier reparación, use siempre repuestos originales.
- Busque ayuda de un profesional siempre que necesite regular el carburador.
- Limpie el filtro del aire según las instrucciones.
- Cuando después de muchos años de servicio tenga de reemplazar su máquina o cuando ya no sea necesaria, le recomendamos que la lleve de vuelta a su proveedor oficial para que la reciclen.

Mantenimiento

Su proveedor o el servicio técnico pueden suministrarle repuestos originales. Le recomendamos que lleve su máquina a un taller autorizado para que realice el mantenimiento anual, y para comprobar e inspeccionar el equipamiento de seguridad. Para la compra de repuestos y mantenimiento, por favor, póngase en contacto con el proveedor donde compro la máquina.